

# 废边纱架

## CANTRINA

用于剑杆商标织机的翻新改造包



# CANTRINA

## 理念

织物左右的废边形成，需要比经纱重的边纱，并使用独立的筒子喂入。CANTRINA 废边纱架可使用多达 20 只筒子。CANTRINA 废边纱可大幅度提高不同的织造和花型，利于均匀投纬。

## 主要特点

- 由于优化每根边纱设置，织造运行更佳
- 通过两个弹簧刹车，每根纱线张力单独可调
- 通过边纱设置和控制的提高，投纬极其均匀
- 任何纱线断头可简单立即纠正

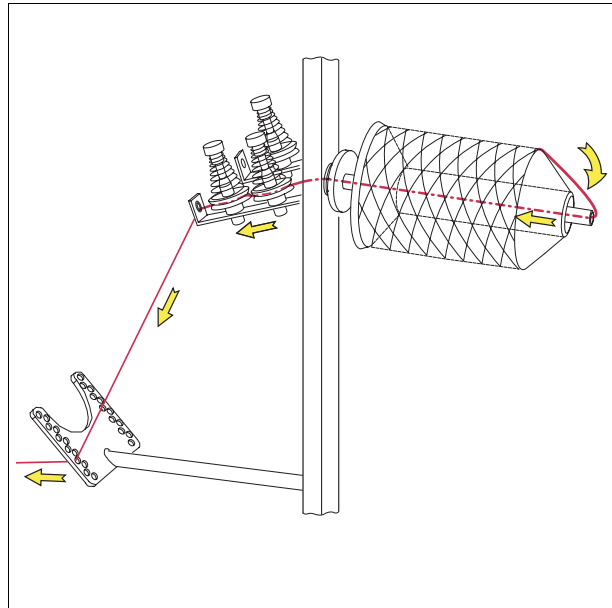

从筒子喂纱的简图

## 优点

- 纱线张力均匀
- 纱线张力单独可调
- 优化操作
- 留头纱较多
- 减少盘头更换
- 用户操作极其简便
- 安装简便

## 翻新改造直截了当

CANTRINA 制动边纱架可在以下缪勒织机上安装：

- MÜGRIP MBJ, MBJ2 和 MBJ3 剑杆商标织机

翻新改造简单，可参照所提供的说明书，由客户完成。

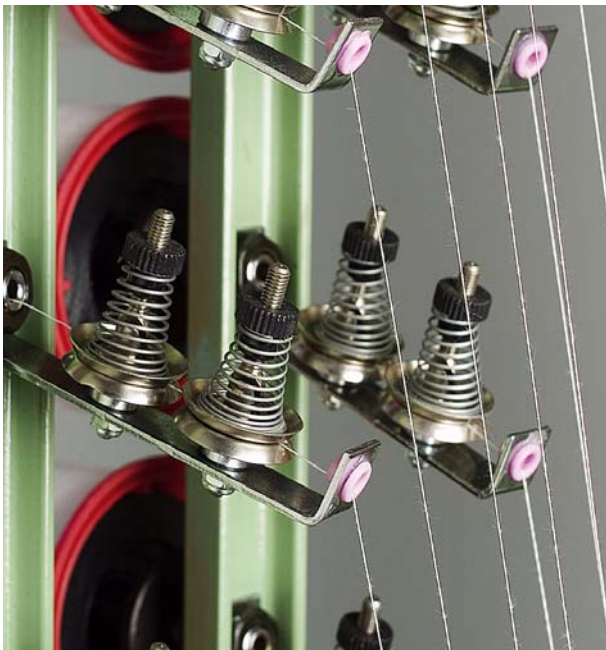

每根纱线张力通过线刹单独可调

版权所有 © 2006 瑞士约科布·缪勒公司  
CH-5070 费力克 瑞士  
约科布·缪勒机械制造（中国）有限公司  
在瑞士及中国印刷，版本所有

未经出版人许可，不得以任何方式重印、翻译或进行机器复制  
此宣传资料内的照片、技术数据仅供参考，无合同约束力

**约科布·缪勒机械制造（中国）有限公司**  
**Jakob Müller Machinery (China) Co., Ltd.**

中国 江苏 苏州新区 枫桥工业园  
华山路 158 号 邮政编码：215129  
电话：+86 512 6536 6370  
传真：+86 512 6536 4570

**欲求条带多变幻**  
**缪勒织机必为伴**

**Jakob Müller AG, Frick**  
CH-5070 Frick Switzerland  
Tel +41 62 8655 111  
Fax +41 62 8655 777  
www.mueller-frick.com

