

全自动卡片卷绕机

KAM-18

用于在卡片上包装弹性和非弹性条带、编带、绳索、装饰带和花边



理念

该处理器控制的，全自动卡式卷绕机同时适用于弹性和非弹性原料。用于包装的卷绕卡既可以包括卡也可包括合成材料。绝大多数的具体织物设置可以从控制面板输入，并在以后的生产循环中储存在数据库中。由于设置时间较短，该机器调节简单，理想地适用于较小批次的生产。

产品和卡片尺寸

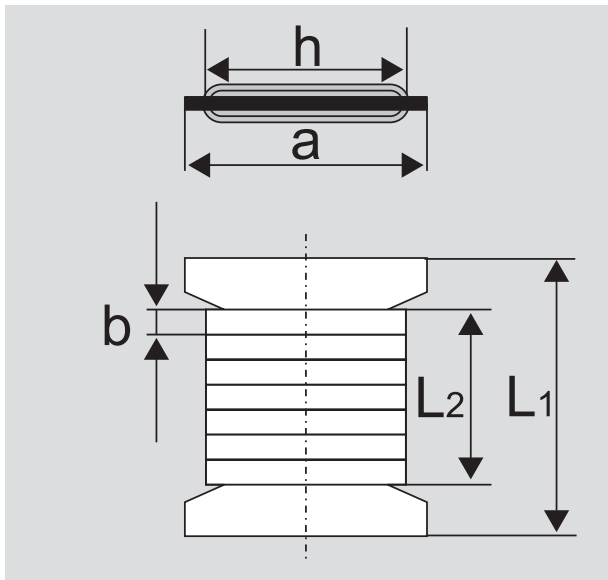

a = 卷绕直径	60 - 180 毫米
h = 卡片宽度	60 - 180 毫米
L1 = 卡片长度	18 - 120 毫米
L2 = 卷绕宽度	
含玻璃纸	18 - 50 毫米
不含玻璃纸	18 - 100 毫米
b = 带宽	3 - 24 毫米
最小 商标尺寸	
含玻璃纸	20 x 30 毫米
不含玻璃纸	8 x 30 毫米
绳索	∅ 1- 4 毫米
特殊尺寸按照要求	

优点

- 结构简洁，保养设计程度低。
- 通过优化时间和路径，用 SPS 控制支持运动顺序。
- 操作极其舒适，在织物、尺寸或卷绕长度变化中设置和调节简单。
- 通过 MÜDATA® 控制系统直接输入并储存产品参数。
- 最多可有 100 个织物的储存空间。
- 显示订单批次大小，产量和锭子卷绕速度。

可选配置

- 退绕和预输送装置。
- 电动退绕装置。
- 板式退绕装置。
- 可更换储存盒。
- 玻璃纸包装装置。
- 选择装置。

技术参数

效率为 100% 的生产率
如每小时 3 米 660 个纸箱
(不含用玻璃纸)

接线

额定输出	2.0 千瓦
电源连接	3 x 400 伏 - 50/60 赫兹
压缩空气	6 巴，消耗约 80 升 / 分钟

尺寸

宽	含玻璃纸包装装置	2000 毫米
	不含玻璃纸包装装置	1700 毫米
长		1250 毫米
高		2000 毫米

版权所有 © 1995 瑞士约科布·缪勒公司
5070 费力克 瑞士
约科布·缪勒机械制造(中国)有限公司
在瑞士及中国印刷，版本所有
未经出版人许可，不得以任何方式重印、翻译或进行机器复制
此宣传资料内的照片、技术数据仅供参考，无合同约束力

约科布·缪勒机械制造(中国)有限公司
Jakob Müller Machinery (China) Co., Ltd.

中国 江苏 苏州新区 枫桥工业园
华山路 158 号 邮政编码：215129
电话：+86 512 6536 6370
传真：+86 512 6536 4570

欲求条带多变幻
缪勒织机必为伴

Jakob Müller AG Frick
5070 Frick Switzerland
Tel +41 62 8655 111
Fax +41 62 8655 777
www.mueller-frick.com

